

ANVÄNDARANVISNING

ANVÄNDARANVISNING / GARANTI / SERVICEBOK

VW Caddy – Låggolv och nigningsystem

Tack för att du har köpt en byggnation från Karosseriverken.

Vi hoppas att du skall trivas med ditt nya fordon. Om du har några frågor eller synpunkter är du välkommen att höra av dig till oss. Du hittar kontaktuppgifter till våra säljare och servicepersonal i detta häfte.

GARANTI

Vi lämnar 36 månaders garanti på våra byggnationer. De modifieringar som utförts av Karosseriverken påverkar inte ursprungs-tillverkarens garantier. Då vi arbetar med ett flertal billeverantörer kan de olika garantilängderna och förutsättningarna skilja sig åt.

TILLBEHÖR

Vi har tillbehör och reservdelar till våra olika byggnationer, se www.karosseriverken.se

SUPPORT

Vi försöker att alltid erbjuda kvalificerad hjälp och assistans så att du skall kunna känna dig trygg med ditt fordon. Du är alltid välkommen att ringa oss om du har något du undrar över.

Karosseriverken uppfyller kraven i tillämpliga delar av ramdirektivet 2007/46/EG och är certifierat enligt ISO 9001 och ISO1400.

Vi är dina kontaktpersoner på Karosseriverken

Försäljning

Tommy Pettersson

Försäljning
Direkt: 0457-45 06 52
tommy.pettersson@karosseriverken.se

Mikael Jansson

Försäljning
Direkt: 0457-45 06 56
mikael.jansson@karosseriverken.se

Mikael Olsson

Försäljning
Direkt: 0457-45 06 75
mikael.olsson@karosseriverken.se

Teknisk Support

Håkan Ohlsson

Produktionsledare
Direkt: 0457-45 06 15
hakan.ohlsson@karosseriverken.se

Besiktning, garanti, eftermarknad:

Tapani Hiitoma

Direkt: 0457-45 06 06
tapani.hiitoma@karosseriverken.se

Reservdelar/Tillbehör

För information och beställning, vänligen kontakta:

Direkt: 0457-45 06 90
Växel: 0457-45 06 00
E-post: order@nordicvehicle.se

**Innan garantiarbete/felsökning får
påbörjas, kontakta Nordic Vehicle
Conversion AB +46 457 450600.**

LÄS DETTA NOGGRANT FÖRE ANVÄNDNING

Placera aldrig mer än en rullstol, inklusive personen i stolen, bak i fordonet.

Fordonet får endast användas för framåtvända rullstolar. Komponenterna i förankringssystemet WTORS (Wheelchair-Tiedown and Occupant-Restraint System) inklusive fästen måste bytas ut, om de använts vid en kollision som innebär att fordonet behövde bärgas från platsen.

All extrautrustning på rullstolen måste sitta fast ordentligt på rullstolen eller monteras av och fästas säkert i fordonet under transport. Otillräckligt säkrade delar som lossnar under en kollision kan skada personerna som färdas i fordonet.

Tillbehör på rullstolen som befinner sig framför personen i stolen, undantaget fotstöd, ska om möjligt alltid tas bort och säkras separat under transporten. På så sätt minskar risken att den rullstolsburne eller andra personer i fordonet skadas.

Förankringssystemet WTORS i detta fordon uppfyller kraven i ISO 10542-1/2

INNEHÅLLSFÖRTECKNING

Läs detta noggrant före användning!	5
Innehållsförteckning	5
Så här lastar man in en rullstol	6
1. Parkering	6
2. Nigningssystem.	7
3. Sänka ned rampen	8
4. Elektriska bälten	9
5. Rullstolens placering	10
6. Säkerhet för personer med handikapp	11
7. Körning	12
Så här lastar man ur en rullstol	13
1. Parkering. 2. Nigningssystem. 3. Sänka ned rampen. 4. Säkerhetsbälten. 5. Förankringssystem för rullstolar 6. Elektriska bälten. 7. Körning	
Servicebok.	14-17
Serviceformulär.	18-19
Felsökning på nigningssystemet	20
Vanliga frågor och svar	21
Garantivillkor	22-23

Så här lastar man in en rullstol

1. PARKERING

Se alltid till så att handbromsen är åtdragen innan rampen sänks ned! På fordon med automatväxellåda ska spaken vara i läge "P".

Se till att det finns ett fritt utrymme på minst 3 meter bakom bilen, så att rampen kan öppnas på ett säkert sätt.

Rampen ska vila på en plan yta. Se därför till att bilen står parallellt med trottoaren, så att rampen inte går emot trottoarkanten när den sänks ned.

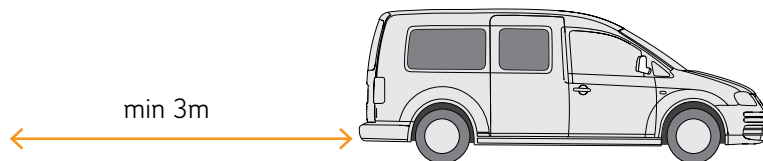

trottoarkant

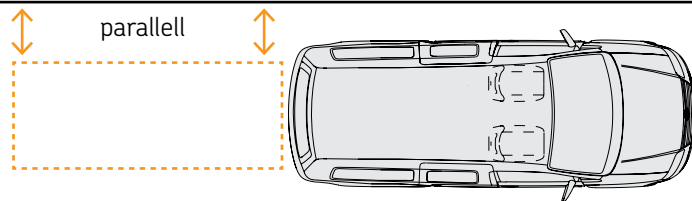

2. NIGNINGSSYSTEM

Innan nigningssystemet kan användas måste bakluckan öppnas. SÄNK INTE NED RAMPEN ÄN!

Om en fällbar platta används, ska rampen först ställas vertikalt. Se till att rampen säkras med de två låsstiften på rampens sida.

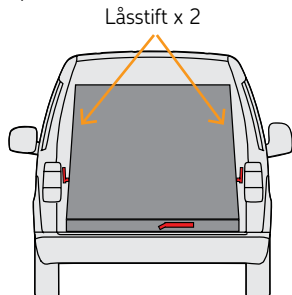

1 Öppna bakluckan

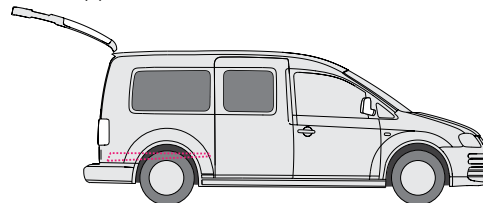

2 Ställ rampen vertikalt, säkra med låsstiften

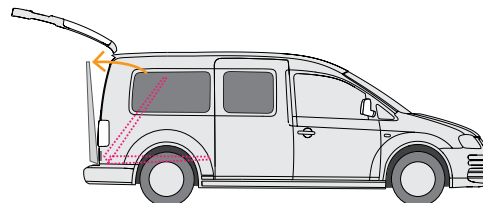

Använd knappen med symbol för sänkning för att sänka bilen.

Innanför bakluckan på höger sida finns en knapp som aktiverar nigningssystemet.

Tryck på knappen med symbol för sänkning av fordon och håll in den för att sänka ned bilens bakparti.

Släpp knappen igen när bilen är helt nedsänkt.



3 Aktivera nigningssystemet, sänk bilen.

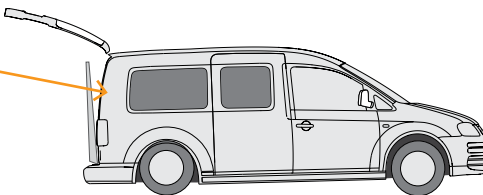

3. SÄNKA NED RAMPEN

När bilen är helt nedsänkt kan man sänka rampen genom att dra upp det röda handtaget helt. Håll emot rampen med ena handen under manövern, så att den inte faller ned med hög hastighet.

1. Håll emot rampen så att den inte faller.

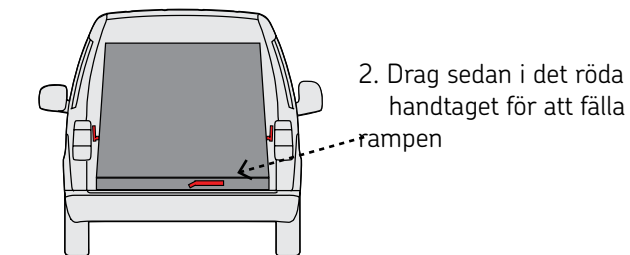
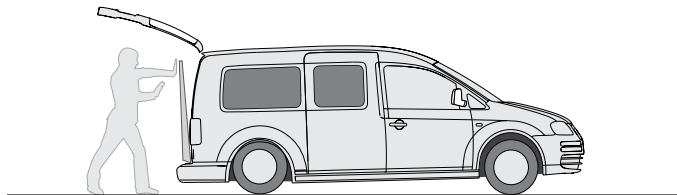

När handtaget är uppdraget kan rampen sänkas ned. Se till att rampen vilar på en plan yta. Annars kan rullstolens tyngd få den att svikta.

BELASTNINGEN PÅ RAMPEN FÅR INTE ÖVERSTIGA 300 KG!

Max 300kg

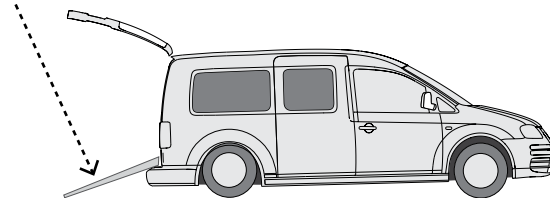

Se till att rampen vilar på en plan yta

4. ELEKTRISKA BÄLTEN

Framtill i det låga golvet finns två elektriska bälten som kan dras ut när den vänstra knappen aktiveras.

Dra ut de två bältena ur bilen (se till att knappen är aktiverad) och fäst dem på framsidan av rullstolen. Bältena får endast fästas i de utmärkta förankringspunkterna framtill på rullstolen. Om symbolen till höger saknas, ska bältet fästas så högt upp som möjligt i ett vertikalt rör.

När bältena sitter fast framtill på rullstolen ska bilbältena avaktiveras. När rullstolen skjuts in i bilen kommer bältena att rullas upp automatiskt.

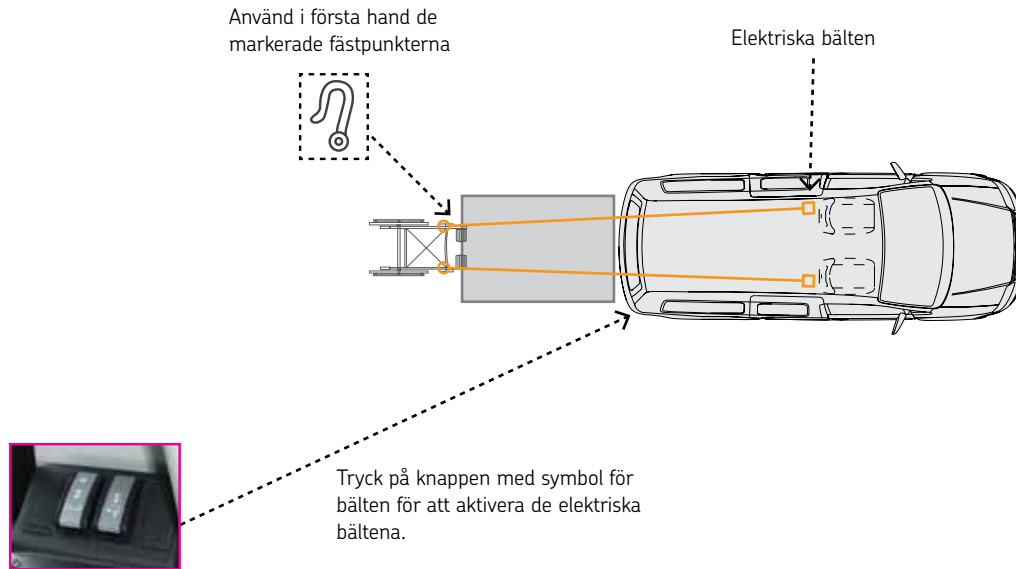

5. RULLSTOLENS PLACERING

Haka fast de två upprullningsdonen bak i rätt positioner på rullstolen.

Bältena får endast fästas i de utmärkta förankringspunkterna baktill på rullstolen. Om dessa punkter saknas, ska bältet fästas så högt upp som möjligt i ett vertikalt rör.

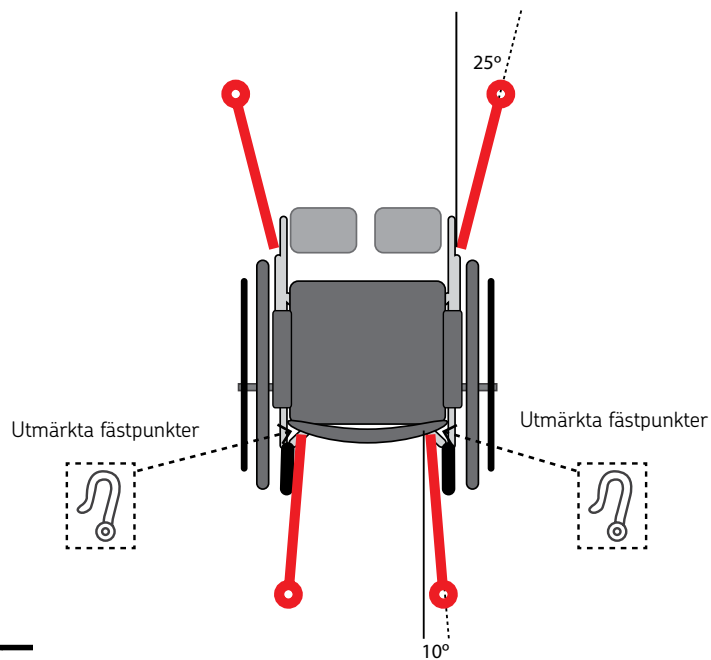
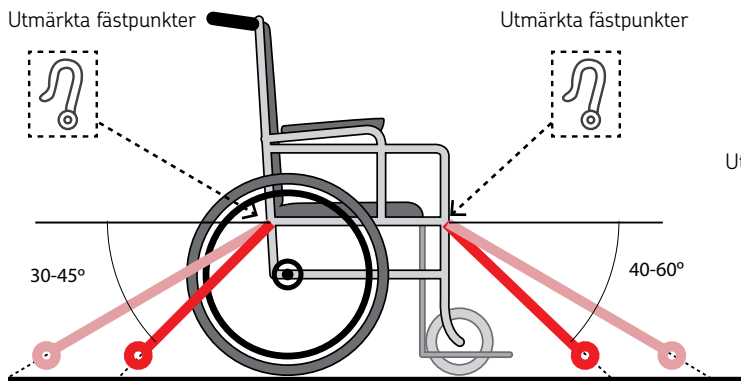

6. SÄKERHET FÖR PERSONER MED HANDIKAPP

Fordonet är utrustat med ett trepunkts säkerhetsbälte för personen som sitter i rullstolen.

DETTA BÄLTE SKA ALLTID SPÄNNAS FAST INNAN KÖRNING!

Bältet är justerbart och måste placeras med rätt vinklar på det sätt som bilden visar.

SÄKERHETSÄLTEN SKA LIGGA AN TÄTT MOT KROPPEN. DE FÅR ALDRIG HINDRAS AV RULLSTOLSKOMPONENTER SOM ARMSTÖD ELLER HJUL!

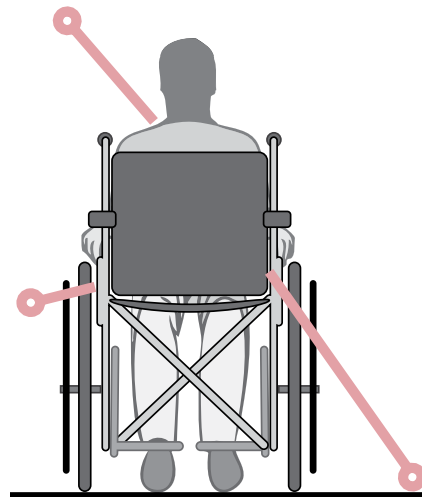
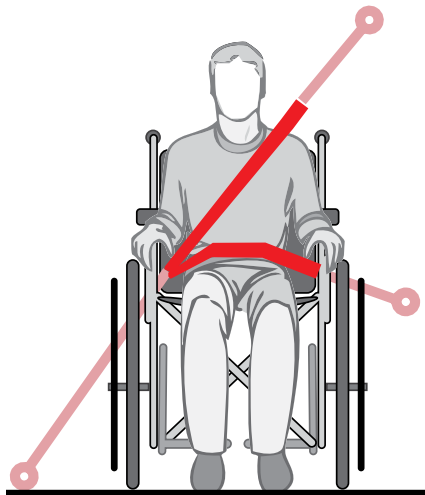

7. KÖRNING

KONTROLLERA ALLTID ATT PERSONEN I RULLSTOLEN ÄR FASTSPÄND OCH RULLSTOLEN SÄKERT FÖRANKRAD!

Stäng bakdörren. Se till att rampen låses fast på båda sidorna!

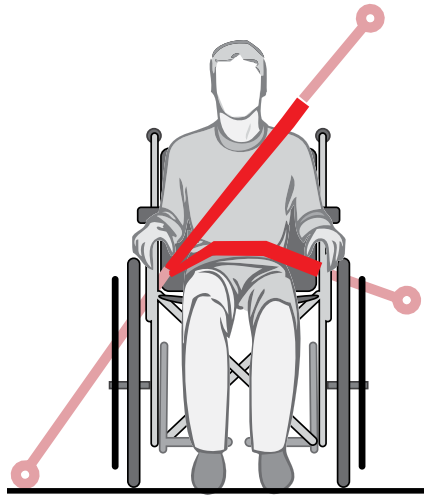

Stäng bakdörren. När dörren stängs återgår bilen automatiskt till det ursprungliga körläget.

I kalla miljöer (under 5°C) har gasfjädrarna en tendens att styvna. Stäng då bakdörren mjukt för att inte riskera att gasfjädrarna böjs.

Obs! På vissa fordon återställs normalt körläge genom att tändningslåset vrids till ACC.

Tänk på att lossa handbromsen innan fordonet körs i väg!
Kör säkert!

OBS! Det är viktigt att bakluckan stängs med hjälp av handtaget som finns på mitten av luckan. Om luckan snedbelastas finns risk för skador på gasdämparna.

1. PARKERING (SE SIDAN 6)

2. NIGNINGSSYSTEM (SE SIDAN 7)

3. SÄNKA NED RAMPEN (SE SIDAN 8)

4. SÄKERHETS BÄLTEN

Lossa säkerhetsbältet som håller personen på plats.

5. FÖRANKRINGSSYSTEM FÖR RULLSTOLAR

Lossa de två bältena baktill på rullstolen.

Lossa de två upprullningsdonen från golvet och placera dem på en säker plats i bilen.

6. ELEKTRISKA BÄLTEN

Dra ut rullstolen ur bilen (se till att knappen är aktiverad) och lossa de två bältena framtill på rullstolen.

Bältena rullas in automatiskt när de lossas från fästena framtill på rullstolen.

7. KÖRNING

Stäng bakluckan. Se till att rampen låses fast på båda sidorna!

Om en fällbar platta används, ska denna låsas upp med de två låsstiften och därefter försiktigt fällas in!
Stäng bakluckan. När luckan stängs återgår bilen automatiskt till det ursprungliga körläget.

I kalla miljöer (under 5°C) har gasfjädrarna en tendens att styvna. Stäng då bakluckan mjukt för att inte riskera att gasfjädrarna böjs

Tänk på att lossa handbromsen innan fordonet körs i väg!
Kör säkert!

OBS! Det är viktigt att bakluckan stängs med hjälp av handtaget som finns på mitten av luckan. Om luckan snedbelastas finns risk för skador på gasdämparna.

Servicebok - serviceinstruktioner

Registreringsnummer

Datum för överlämnande

Fordonstyp/beteckning

Den här produkten är en högkvalitativ teknisk modifiering av ditt fordon. För att säkerställa systemets funktion på lång sikt är det nödvändigt att vissa servicar utförs. Det rör sig om tre olika servicar som beskrivs närmare i tabellen nedan.

Intervall->	Varje månad eller 10 000 km	Varje sjätte månad eller efter 50 000 km	Varje år eller efter 100 000 km	Vart femte år eller efter 150 000 km
SERVICE A	X			
SERVICE B		X		
SERVICE C			X	
SERVICE D				X

SERVICE A (SKA UTFÖRAS AV DEN SOM ANVÄNDER FORDONET):

- » Rengör rullstolsremmarna. Gäller alla bälten i fordonet. Dra ut remmarna i dess fulla längd, kontrollera funktionen och att de ej är skadade. Byt ut slitna eller skadade rullstolsremmar.
- » Kontrollera vätskenivån i hydraul pumpen.
- » Om vätskenivån är låg, fyll på systemet med Shell Spirax S1 ATF TASA eller Shell Donax TM.

SERVICE B

(DENNA SERVICE MÅSTE UTFÖRAS AV AUKTORISERAD VW-VERKSTAD):

Invändigt i fordonet	Bakdörr + ramp och bagagelucka	Fordonets undersida
Rengör de inbyggda rullstolsremmarna med en fuktad trasa (tvätta dem inte) och kontrollera dem med avseende på skada.	Kontrollera rampens och bakdörrens gångjärn och lås med avseende på glapp.	Kontrollera stöt-dämpargummina (silentblock).
	Om monterad, kontrollera eventuellt glapp vid gasfjäders fastpunkter.	Fordonet har en modifierad axel. Kontrollera axeln.
	Om monterad, kontrollera gasfjäders damask.	

SERVICE C

(DENNA SERVICE MÅSTE UTFÖRAS AV AUKTORISERAD VW-VERKSTAD):

Invändigt i fordonet	Bakdörr + ramp och bagagelucka	Fordonets undersida
Rengör de inbyggda rullstolsremmarna med en fuktad trasa (tvätta dem inte) och kontrollera dem med avseende på skada. Följ stegen i Servicekontroller (för service B/C/D).	Kontrollera rampens och bagagedörrens gångjärn och lås med avseende på glapp. Följ stegen Servicekontroller (för service B/C/D).	Kontrollera stöt-dämpargummina (silentblock).
	Om monterad, kontrollera eventuellt glapp vid gasfjäders fastpunkter.	Fordonet har en modifierad axel. Kontrollera axeln enligt stegen i Servicekontroller (för service B/C/D).
	Om monterad, kontrollera gasfjäders damask.	Kontrollera de bakre stötdämparna med
	Kontrollera bagageluckans gasfjädrar med avseende på läckage.	Kontrollera avgasrörets fastsättning. Avgasrörsgummin kan beställas från återförsäljare, de är likadana som OEM-gummina.
	Kontrollera att bakluckan förblir öppen.	Funktionskontrollera nigningssystemet enligt stegen i Servicekontroller (för service B/C/D).

SERVICE D

(DENNA SERVICE MÅSTE UTFÖRAS AV AUKTORISERAD VW-VERKSTAD):

Invändigt i fordonet	Bakdörr + ramp och bagagelucka	Fordonets undersida
Rengör de inbyggda rullstolsremmarna med en fuktad trasa (tvätta dem inte) och kontrollera dem med avseende på skada. Följ stegen i Servicekontroller (för service B/C/D).	Byt i förebyggande syfte ut slitageut-satta delar i ramp och bakdörr.	Kontrollera stöt-dämpargummina (silentblock).
	Om monterad, kontrollera eventuellt glapp vid gasfjäders fästpunkter.	Fordonet har en modifierad axel. Kontrollera axeln enligt stegen i Servicekontroller (för service B/C/D).
	Om monterad, kontrollera gasfjäders damask.	
	Om monterad, kontrollera gasfjäders damask.	Kontrollera de bakre stötdämparna avseende läckage.
	Kontrollera att bak-luckan förblir öppen.	Kontrollera avgasrörets festsättning.
	Kontrollera tätning för bakdörr och bagagelucka.	Funktions kontrollera nigningsystemet enligt stegen i Servicekontroller (för service B/C/D).

SERVICEKONTROLLER (FÖR SERVICE B/C/D)

UPPRULLNINGSANORDNINGAR FÖR RULLSTOLSREMMAR + SÄKERHETSBJÄLTEN

- » Kontrollera upprullningsanordningarna genom att dra ut remmarna så långt det går och låta dem rullas in på rullarna.
- » Kontrollera att upprullningsanordningarna låser korrekt.
- » Kontrollera att remmarna inte har skärskador eller är fransade eller skadade på annat sätt samt att de inte är förorenade med polermedel, olja eller kemikalier.
- » Kontrollera alla metalldelar med avseende på slitage, sprickor och andra skador.
- » Kontrollera att inga bussningar saknas eller har sprickor eller andra skador.
- » Kontrollera att alla monteringsdetaljer, skruvförband etc. sitter stadigt.
- » Kontrollera att golvförankringarna är rena och korrekt festsatta
- » Kontrollera att förankringarnas fästordningar fungerar korrekt.
- » Fästordningarna kan behöva tvättas med lösningsmedel och smörjas med WD-40 eller liknande smörjmedel för att säkerställa korrekt låsfunktion.
- » Kontrollera att skulderremmarnas förankringar är korrekt festsatta och fungerar.
- » Kontrollera att midje- och skulderremmarna inte har skärskador eller är fransade eller skadade på annat sätt samt att de inte är förorenade med polermedel, olja eller kemikalier.

- » Kontrollera att spännena fungerar korrekt och är fria från skador.
- » Kontrollera att inte spännets handel saknas eller har sprickor eller andra skador.
- » Dra ut upprullningsbara midje- och/eller skulderremmar så långt det går och låt dem rullas upp på rullarna igen.
- » Upprullningsanordningarna för midje- och/eller skulderremmar är av självlåsande ELR-typ (Emergency Locking Retractor). Kontrollera dem genom att rycka snabbt i remmen för att kontrollera att upprullningsmekanismen låser korrekt.
- » Rengör remmarna, regelbundet samt vid behov, med en trasa fuktad med vatten och mildt rengöringsmedel. Efter rengöring, dra ut remmarna helt och placera dem så att inte vatten kan tränga in i upprullningsanordningarna. Låt remmarna torka helt.
- » Kontrollera alla andra delar av fastsättningssystemet och eventuella tillbehör som inte specifikt anges i denna checklista, men som är av betydelse för systemets säkerhet och funktion.

BAKDÖRR + RAMP

- » Kontrollera att ramplåset fungerar korrekt.
- » För rampen uppåt och nedåt för att säkerställa att den rör sig jämnt.
- » Om monterad, kontrollera gasfjäders damask med avseende på sprickor.

BAKAXEL

- » Kontrollera med avseende på slitage och/eller onormalt slitage av bakdäcken. Om sådant påträffas, kontakta kunden och/eller det företag som sålt fordonet.

Sprickor i svetsen på axeln vid följande punkter:



Svets 1 höger



Svets 2 vänster



Svets 3 nedtill

NIGNINGSSYSTEM

- » Sänk fordonet genom att manövrera omkopplaren och kontrollera systemet med avseende på läckage och slitage.
- » Kontrollera att fordonet förblir i sänkt läge.
- » Kontrollera att fordonet höjs när omkopplaren manövreras.
- » Kontrollera att fordonet höjs när bagageluckan stängs.
- » Kontrollera oljenivån och kontrollera alla anslutningar med avseende på läckage och slitage. Om oljenivån är för låg, fyll på systemet med Shell Donax TM eller Shell Spirax SI ATF TASA.

Serviceformulär

Leveransk kontroll Karosseriverken
_____ km
_____ Datum/Stämpel/Signatur

Service B
_____ km
_____ Datum/Stämpel/Signatur

Service C
_____ km
_____ Datum/Stämpel/Signatur

Service B
_____ km
_____ Datum/Stämpel/Signatur

Service C
_____ km
_____ Datum/Stämpel/Signatur

Service B
_____ km
_____ Datum/Stämpel/Signatur

Service C
_____ km
_____ Datum/Stämpel/Signatur

Service B
_____ km
_____ Datum/Stämpel/Signatur

Service C
_____ km
_____ Datum/Stämpel/Signatur

Service B
_____ km
_____ Datum/Stämpel/Signatur

Service C
_____ km
_____ Datum/Stämpel/Signatur

Service B
_____ km
_____ Datum/Stämpel/Signatur

Service C
_____ km
_____ Datum/Stämpel/Signatur

Service B
_____ km
_____ Datum/Stämpel/Signatur

Service C
_____ km
_____ Datum/Stämpel/Signatur

Service B _____ _____ km _____ Datum/Stämpel/Signatur	Service C _____ _____ km _____ Datum/Stämpel/Signatur	Service B _____ _____ km _____ Datum/Stämpel/Signatur	Service C _____ _____ km _____ Datum/Stämpel/Signatur
Service B _____ _____ km _____ Datum/Stämpel/Signatur	Service C _____ _____ km _____ Datum/Stämpel/Signatur	Service B _____ _____ km _____ Datum/Stämpel/Signatur	Service C _____ _____ km _____ Datum/Stämpel/Signatur
Service B _____ _____ km _____ Datum/Stämpel/Signatur	Service C _____ _____ km _____ Datum/Stämpel/Signatur	Service B _____ _____ km _____ Datum/Stämpel/Signatur	Service C _____ _____ km _____ Datum/Stämpel/Signatur
Service B _____ _____ km _____ Datum/Stämpel/Signatur	Service C _____ _____ km _____ Datum/Stämpel/Signatur	Service B _____ _____ km _____ Datum/Stämpel/Signatur	Service C _____ _____ km _____ Datum/Stämpel/Signatur

GARANTIVILLKOR

Utgåva: 2019-01-01 A

Avser Karosseriverken byggnationer levererad av Nordic Vehicle Conversion AB.

Innan ett garantijobb påbörjas ska Karosseriverken kontaktas för godkännande av verkstad och arbetet. Om detta inte följs kan garantier-sättning utebli. Garantin täcker ersättning för material och anvisad tid för utbyte av defekt del.

1.

- a) Garantiperioden är tre år med fria mil och driftstimmar. Detta förutsätter att bilen servas enligt angiven serviceintervall hos auktoriserad serviceverkstad se "Serviceinstruktioner" från Nordic Vehicle Conversion AB samt Fordonstillverkare.
- b) Garantiperioden börjar gälla från den dag bilen tas i trafik första gången.
- c) Garantin följer bilen och gäller till förmån för den som vid reparationstillfället är registrerad ägare till bilen.

2.

- a) Garantin omfattar tillverknings- och materialfel på delar monterade av Nordic Vehicle Conversion AB, med begränsningar enligt punkt 3.

- b) Garantin ger rätt till reparation eller kostnadsfritt byte av den defekta komponenten respektive reparation av fel på Karosseriverken monterade delar, efter beslut av Nordic Vehicle Conversion AB.
- c) Kompensation för reparations- och monteringskostnader medges under förutsättning att reparationen eller monteringen utförs av auktoriserad serviceverkstad.
- d) Nordic Vehicle Conversion AB övertar ägarskapet för komponenter på vilka man fastställt en defekt och som man har bytt ut.
- e) Om inget annat överenskommits medför avhjälpande av fel under garantitiden icke att den totala garantitiden utökas.
- f) Ovanstående punkter reglerar i första hand garantihantering därefter enligt Allmänna leveransbestämmelse LFG 10 samt Nordic Vehicle Conversion AB Allmänna leveransbestämmelse.

3.

Garantin omfattar inte följande:

- a) Defekter som uppstår till följd av felaktig behandling och/eller extrema omständigheter, eller som är ett resultat av annat fel som inte orsakats av Nordic Vehicle Conversion AB.

- b) Försämring av ytbeläggning/färg på grund av externa orsaker.
- c) Diagnosprovning, kontroll-, justerings- och rengöringsåtgärder.
- d) Olja, vätskor, smådelar, glödlampor och liknande.
- e) Reparationer eller defekter som räknas som normalt slitage.
- f) Så kallade följdskador oavsett typ, i synnerhet personsador, materiella skador, driftskostnader, förlorad arbetsförtjänst, resekostnader, personalkostnader, hyrbilskostnader, utgifter för bärgning, bränsle, samt övriga icke nämnda skador som uppstår på grund av att fordonet är ur funktion.

4.

Nordic Vehicle Conversion AB har rätt att för en ingången överenskommelse meddela kunden att garantin inte gäller detta avtal eller att garantiomfattningen begränsas på grund av:

- a) Att bilen inte skötts enligt föreskrifterna i instruktionsbok, servicehäfte eller liknande dokumentation, och service-/inspektioner inte utförts vid rätt tidpunkt eller körsträcka.
- b) Att bilen byggts om eller ändrats.
- c) Att bilen använts vid tävlingskörning eller överbelastats.

Garantivillkor

- d) Att bilen varit utsatt för trafikolycka eller annan yttre åverkan, försumlighet, förvaring eller transport.
 - e) Att bilen vanvårdats.
 - f) Att reparation, service-/inspektion eller montering utförts av annan än av tillverkarren-/säljaren auktoriserad verkstad.
 - g) Att annat än rekommenderade oljor, bränslen eller vätskor använts.
 - h) Att annat än originalreservdel monterats.
 - i) Att föremål eller åtgärder som inte överensstämmer med de material, komponenter och/eller tillvägagångssätt, service som Nordic Vehicle Conversion AB föreskrivit för kunden.
 - j) Att bearbetning av föremål vars tillstånd är sådant att defekter, inklusive korrosion, inte kan repareras eller avlägsnas på ett effektivt sätt. Detta omfattar även föremål som inte förbereds av företaget.
- b) När kunden inte ger auktoriserad serviceverkstad möjligheten att reparera defekten.
 - c) Ändringar görs av tredje part på arbete som utförts av Nordic Vehicle Conversion AB, undantaget om godkännande begärts och inhämtats skriftligen innan ändringarna genomfördes.
 - d) Den maximalt godkända vikten för fordonet, den maximala axelbelastningen, den maximala lastkapaciteten eller den maximala bärkapaciteten för chassit har överskridits vid någon tidpunkt.
 - e) Om externa elförbrukare kopplas in på NVC:s elsystem utan vårt godkännande. All extern el inkoppling skall ske enligt påbyggarinstruktioner.
 - f) Servicebok med stämpel från auktoriserad serviceverkstad inte kan uppvisas för beordrade servicepunkter.

5.

Garantin kommer att bestridas om:

- a) Kunden inte framställer sina klagomål och påtalar fel, tydligt definierade, helst skriftligen till Nordic Vehicle Conversion AB snarast, normalt inom 14 dagar efter det att felet upptäckts eller borde ha upptäckts.
- a) Tvist som gäller tolkningen eller tillämpningen av dessa bestämmelser skall parterna i första hand försöka lösa genom överenskommelse. Konsument kan vända sig till den kommunala konsumentvägledningen eller låta pröva tvisten hos Allmänna Reklamationsnämnden. Tvister kan alltid prövas av allmän domstol.



Vi utvecklar, tillverkar och säljer om- och påbyggnationer av fordon för yrkesmässig persontrafik, utryckningsfordon och fordon för gods- och varutransporter.

Vi tillverkar dessutom personlyfts-system för bussar samt luftfjädrings-system för handikappttransportfordon.

KAROSSERIVERKEN

Box 91 SE-370 11 Backaryd Växel +46 (0)457-45 06 00

E-post info@karosseriverken.se www.karosseriverken.se

REV190429